

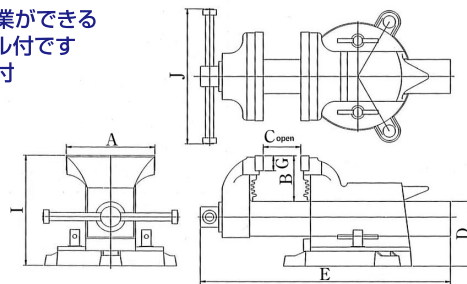

## ベンチバイス

BVV series

- ◆打撃作業ができる  
アンビル付です
- ◆回転台付



(単位:mm)

型式	A	B	C	D	E	G	I	J	質量 (kg)	価格 (税抜)
<b>BVV-3</b>	79	51	75	87	280	18	138	178	6.0	12,000円
<b>BVV-4</b>	104	61	100	87	310	18	148	178	7.0	14,500円
<b>BVV-5</b>	127	68	125	93	370	22	165	198	10.5	19,500円
<b>BVV-6</b>	154	78	150	108	420	22	183	228	14.0	25,000円
<b>BVV-8</b>	205	87	200	115	500	22	202	238	18.0	30,000円
<b>BVV-10</b>	253	100	250	114	570	22	220	263	24.0	45,500円

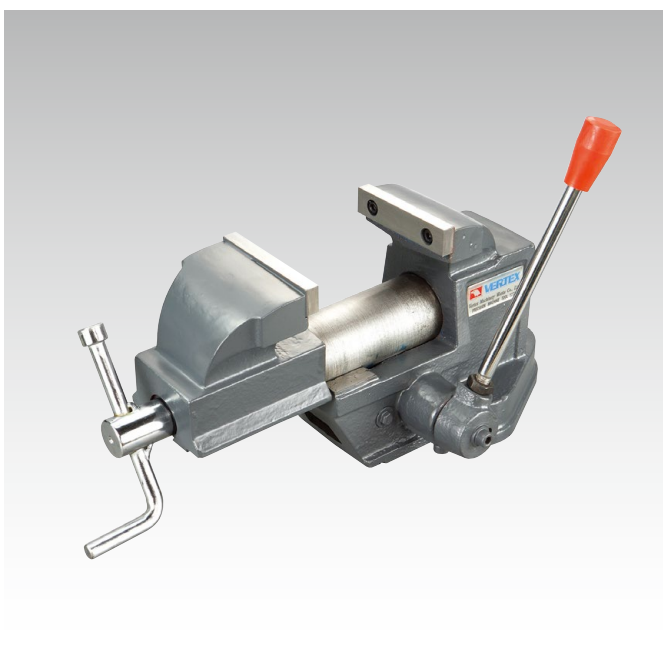

## クイックベンチバイス

- ◆クイックハンドルを緩めることで口金がフリーで移動でき、  
口金の開閉の時間を短縮できます
- ◆クイックハンドルによる口金移動距離:8mm

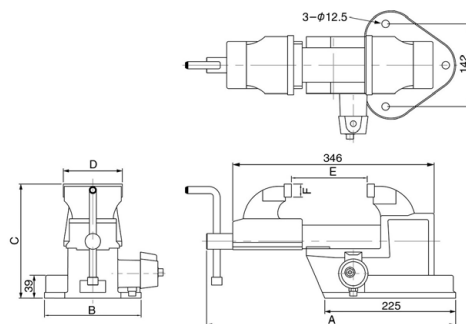

(単位:mm)

型式	サイズ			口金			質量 (kg)	価格(税抜)
	全長 A	ベース幅 B	全高 C	幅 D	開き E	高さ F		
<b>VQS-40</b>	428	167	196	100	100	29	13.3	30,000円

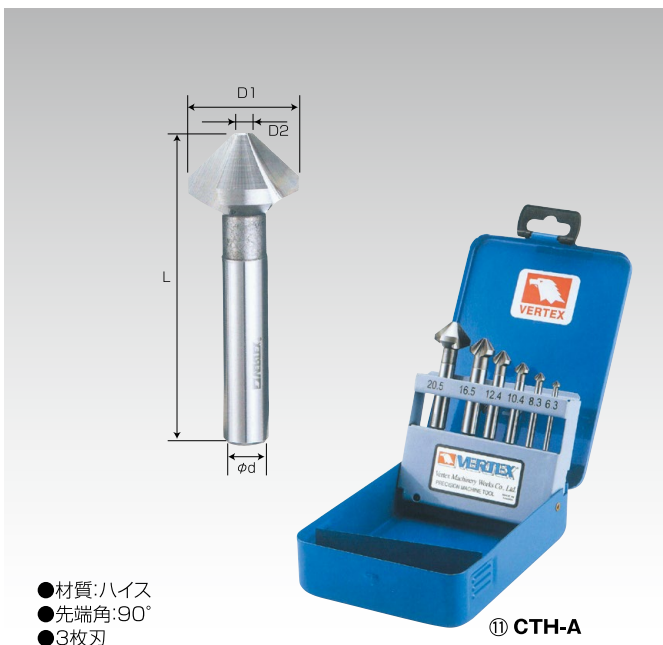

## カウンターシンク

CTH series

- ◆面取り、皿ざくりに最適です

(単位:mm)

型式	D1	D2	L	シャンク径 φd	価格(税抜)
① <b>CTH-51</b>	5.0	1.5	40	4	1,700円
② <b>CTH-61</b>	6.3	1.5	45	5	1,700円
③ <b>CTH-82</b>	8.3	2.0	50	6	2,100円
④ <b>CTH-102</b>	10.4	2.5	50	6	2,400円
⑤ <b>CTH-122</b>	12.4	2.8	56	8	2,900円
⑥ <b>CTH-132</b>	13.4	2.9	56	8	3,500円
⑦ <b>CTH-163</b>	16.5	3.2	60	10	3,800円
⑧ <b>CTH-203</b>	20.5	3.5	63	10	4,500円
⑨ <b>CTH-253</b>	25.0	3.8	67	10	5,800円
⑩ <b>CTH-314</b>	31.0	4.2	71	12	8,100円
⑪ <b>CTH-A</b>	〈セット内容〉②・③・④・⑤・⑦・⑧ <b>6本組</b>				20,000円